

Moltes vegades el primer pas per comunicar una idea és un dibuix. Però no tots els dibuixos són iguals. Anem-ho a veure.

Esbós

És un dibuix a ma alçada (sense estris de dibuix) molt senzill per donar una idea de com és l'objecte. Compte! Molt senzill no vol dir mal fet. Ha d'estar ben proporcionat i assemblar-se al que es vol representar. Generalment es fa en perspectiva.

Croquis

És un dibuix més detallat que l'esbós. Hi apareixen les mesures més significatives. També hi pot haver anotacions per aclarir algun detall. Aquí ja s'utilitzen els tipus de línia normalitzats.

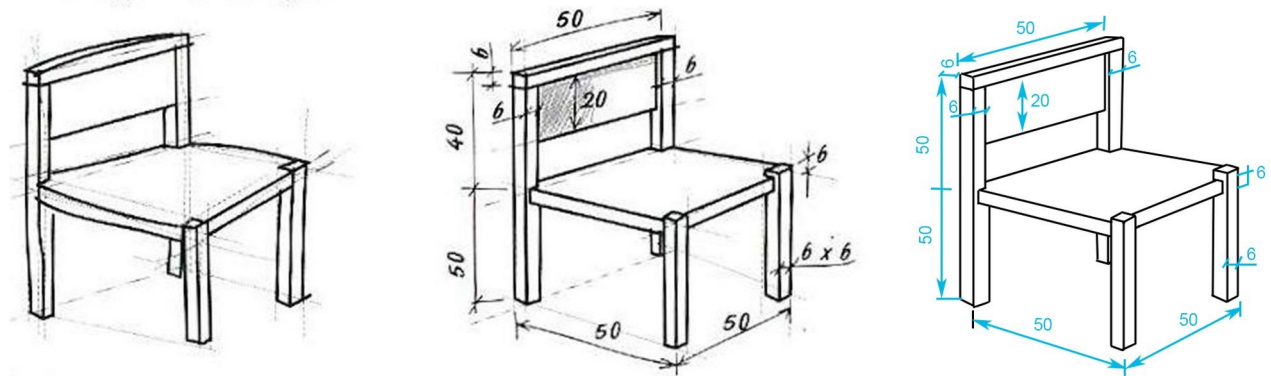

Consells

- Una tècnica molt útil és encaixar el dibuix dins un prisma. Això t'ajudarà a mantenir les proporcions.
- Comença definint la forma global, no facis els detalls fins el final.

Exercicis

1. Fes un esbós dels objectes següents:

a) L'estoig	b) La calculadora
-------------	-------------------

2. Fes un croquis de què vulguis dels anteriors dins un caixetí. Per obtenir el caixetí pots imprimir el que hi ha a l'aula virtual o bé fotocopiar el que has fet tu.

Vistes

Quan es dissenyen element tecnològics (des d'una esborradora fins a un edifici) una vista en perspectiva dona una visió clara de com serà aquest element. Però generalment no queda gaire clares les dimensions reals o molts detalls.

Per això s'utilitzen les anomenades projeccions ortogonals, o vistes. Anem a veure què són: consisteix a mirar l'objecte des de tres plans que són perpendiculars entre ells.

Mira la figura. Ets capaç de veure un racó de l'aula? (o de la teva habitació)



Ara posa-hi un objecte. A l'exemple hi ha un biberó de cola.



Imagina que fas llum amb una llanterna en cadascun dels sentits principals i en dibuixes la silueta.

Alçat



Planta



Perfil



Això són les vistes.



A més se solen col·locar les vistes de la mateixa forma. Recorda la imatge del "racó". Imagina't que el desmuntes.

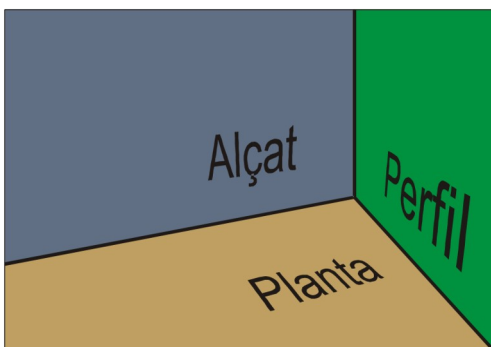

Exercici

3. Dibuixa les vistes dels objectes de l'exercici 1. Procura que les dimensions de cada vista coincideixin.



Fixa't en el següent exemple. Utilitzarem unes línies auxiliars (de puntets) per assegurar-nos que les vistes queden a la mateixa alçada i tenen les dimensions correctes.

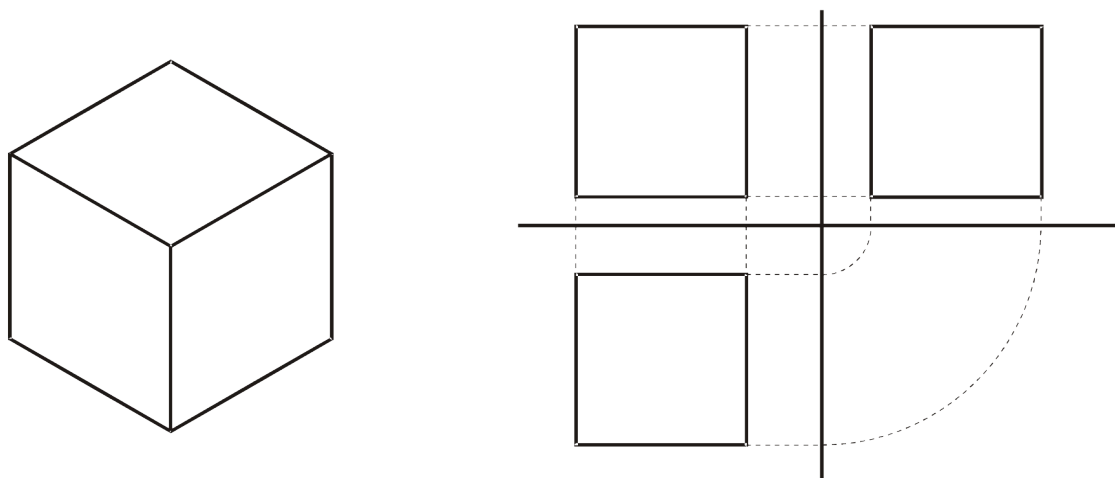

4. Dins un full A4 blanc dibuixa les vistes del cub anterior. També ho pots fer en un caixetí.

Indicacions:

- Utilitza els escaires i el compàs.
- Procura respectar les distàncies als eixos i traçar les línies auxiliars. Has de tenir en compte que aquestes línies auxiliars (de puntets) **t'ajuden** a dibuixar la figura.
- Procura que els eixos siguin paral·lels a les voreres del full.

5. Traça les vistes de la peça que hi ha a continuació. Fixa't en el procediment i en la situació de cadascuna.

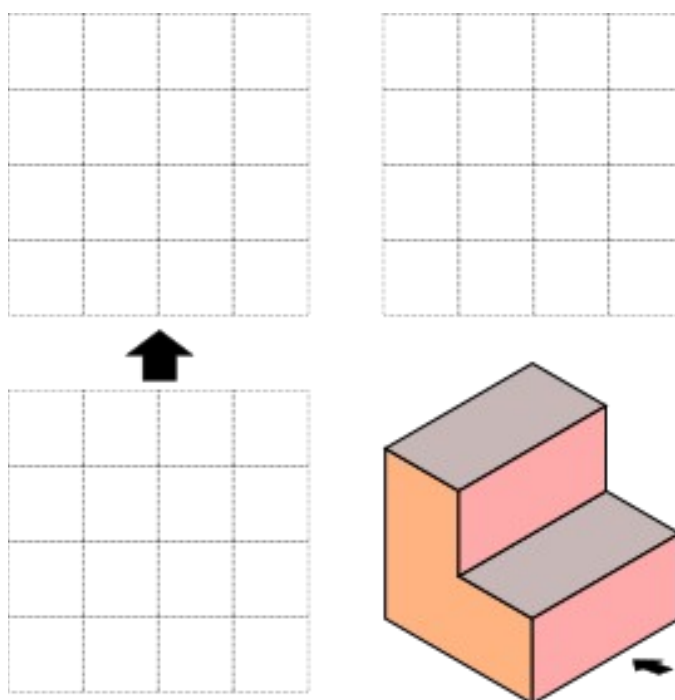

6. Dibuixa les vistes de les següents figures. Primer en el quadern, i un cop corregides en un caixetí o en un full en blanc.

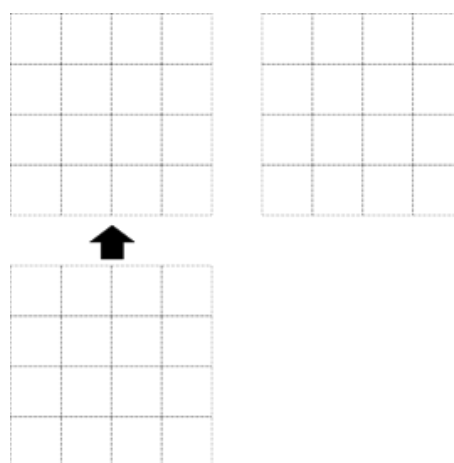
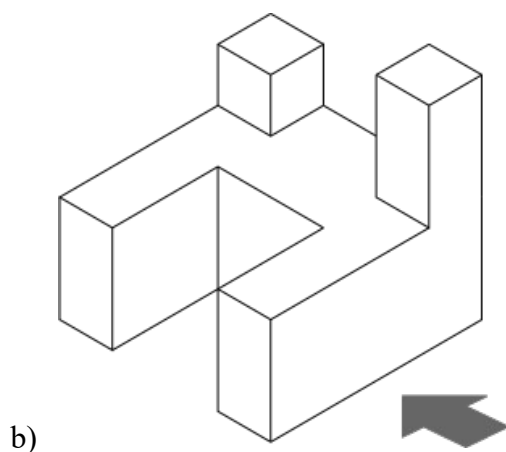
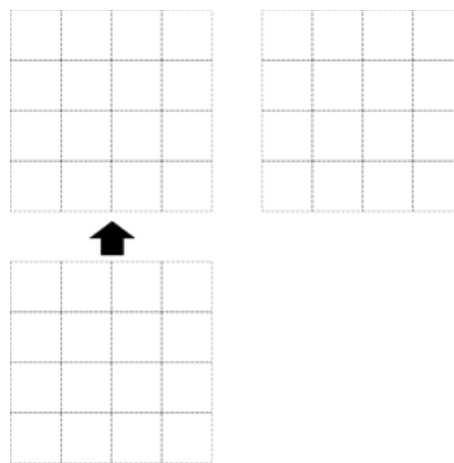
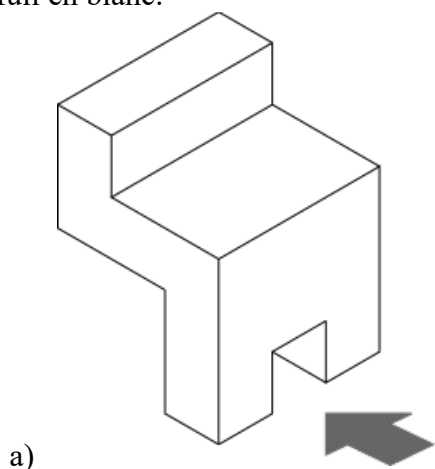

7. Prova-ho ara amb aquesta. Fixa't que ara has de fer les línies auxiliars.

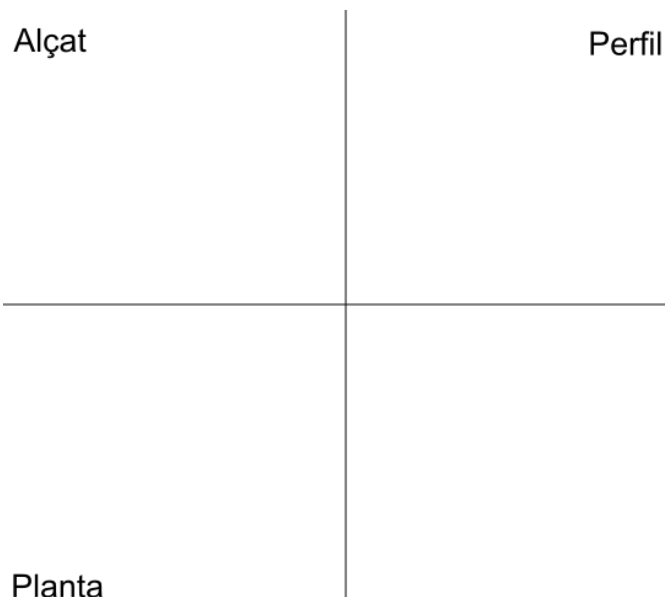
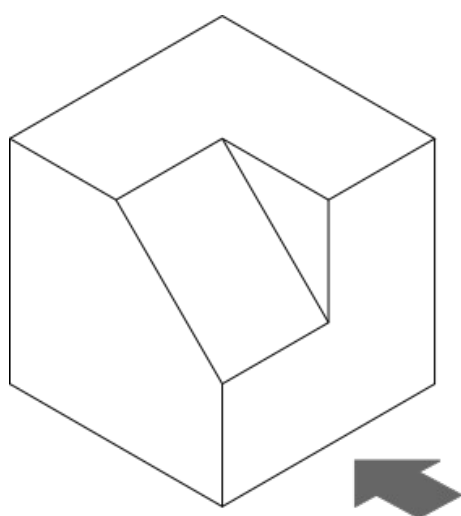

8. Intenta construir en cartolina (almanco) una de les peces anteriors i comprova la correctesa de les vistes que has dibuixat.

9. Dibuixa les peces dels exercicis anteriors en la pauta isomètrica.
Si en vols dibuixar més tens una pauta com aquesta a l'aula virtual.

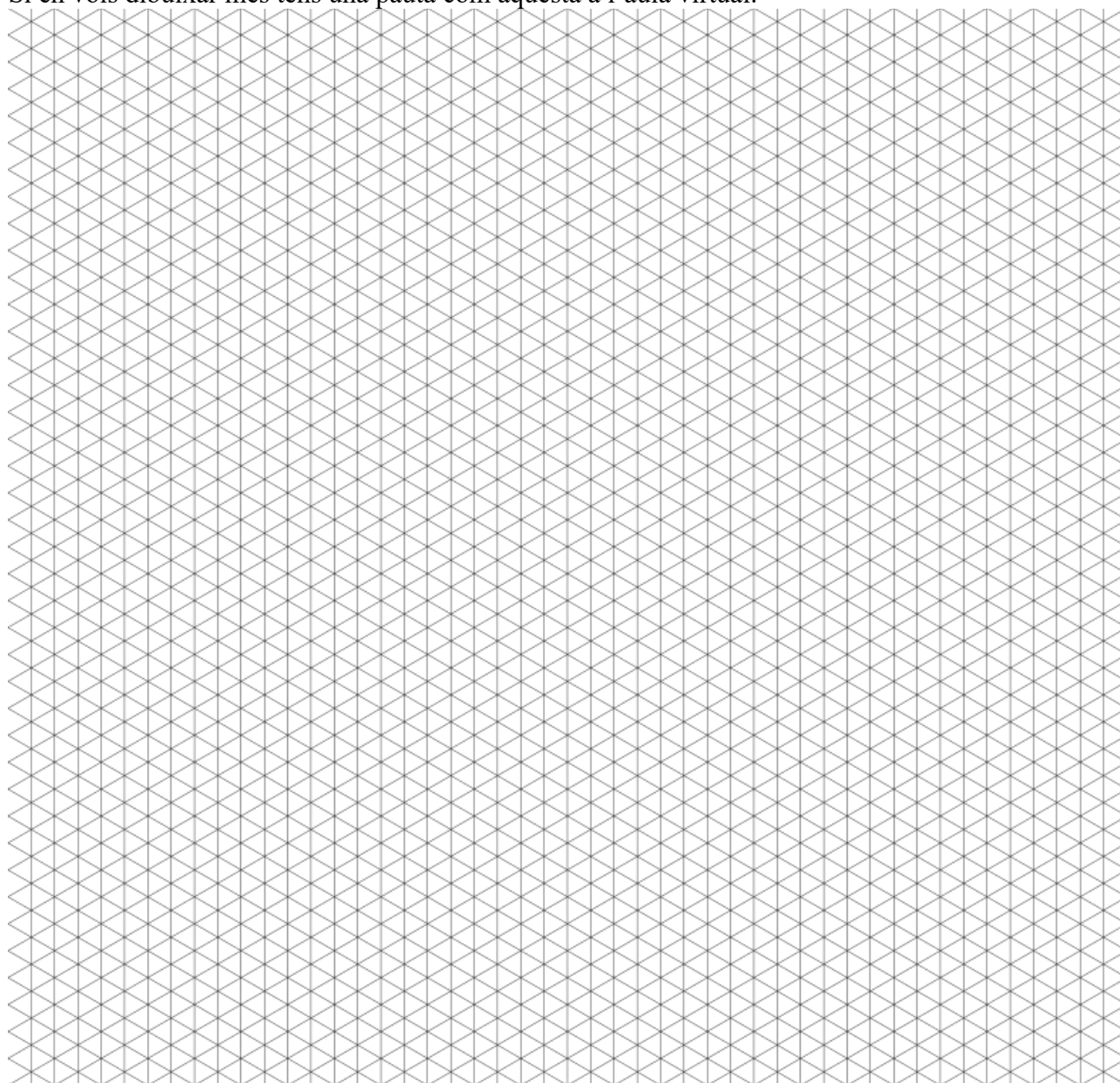

10. Més peces

